

ANLEITUNG

zum Anschluss von

Tower Pro und KOSTAL PLENTICORE plus/BI

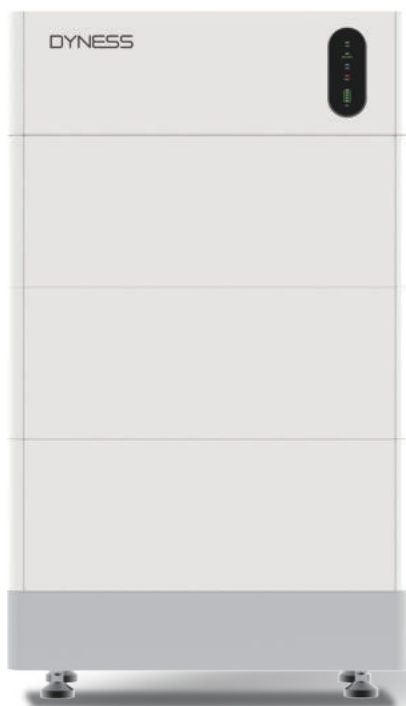

Hinweis

Dies ist eine Anleitung zum Anschluss der Dyness-Batterie Tower Pro und KOSTAL PLENTICORE plus/BI und zur Inbetriebnahme.

Einzelheiten zum Anschluss und zur Inbetriebnahme finden Sie in den Benutzerhandbüchern von Tower Pro und KOSTAL PLENTICORE plus/BI, wenn Sie diese nicht in dieser Anleitung finden.

Diese Anleitung gilt nur für die Tower Pro Serie (außer Tower Pro TP23).

Produkttyp

- Dyness Batteriemodul Typ:
Tower Pro TP7 ESS/Tower Pro TP11 ESS/Tower Pro TP15 ESS/Tower Pro TP19 ESS
- Kostal Wechselrichter Typ:
PLENTICORE plus 3.0/ PLENTICORE plus 4.2/ PLENTICORE plus 5.5/ PLENTICORE plus 7.0/ PLENTICORE plus 8.5/ PLENTICORE plus 10
PLENTICORE BI 5.5/26 und PLENTICORE BI 10/26

Installationsschritte

1 Installieren Sie Tower Pro wie im Benutzerhandbuch beschrieben. Wir nehmen TP11 als Beispiel.



2 Installieren Sie den PLENTICORE plus/BI-Wechselrichter wie im Benutzerhandbuch beschrieben.



3 Schließen Sie die Stromkabel der Batterie am Wechselrichter an. Schließen Sie die Steckdose und die DC-Kabel der Batterie am DC-Eingang 3 des Wechselrichters an.

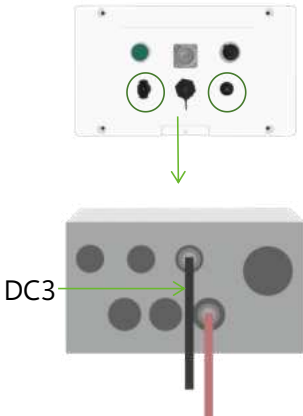

- 4 Schließen Sie das Kommunikationskabel der Batterie am Wechselrichter an (RJ45-Stecker auf der Batterieseite, freiliegende Drähte auf der Wechselrichterseite, behalten Sie die orange/weißen und orangefarbenen Drähte, entfernen Sie alle anderen Drähte)

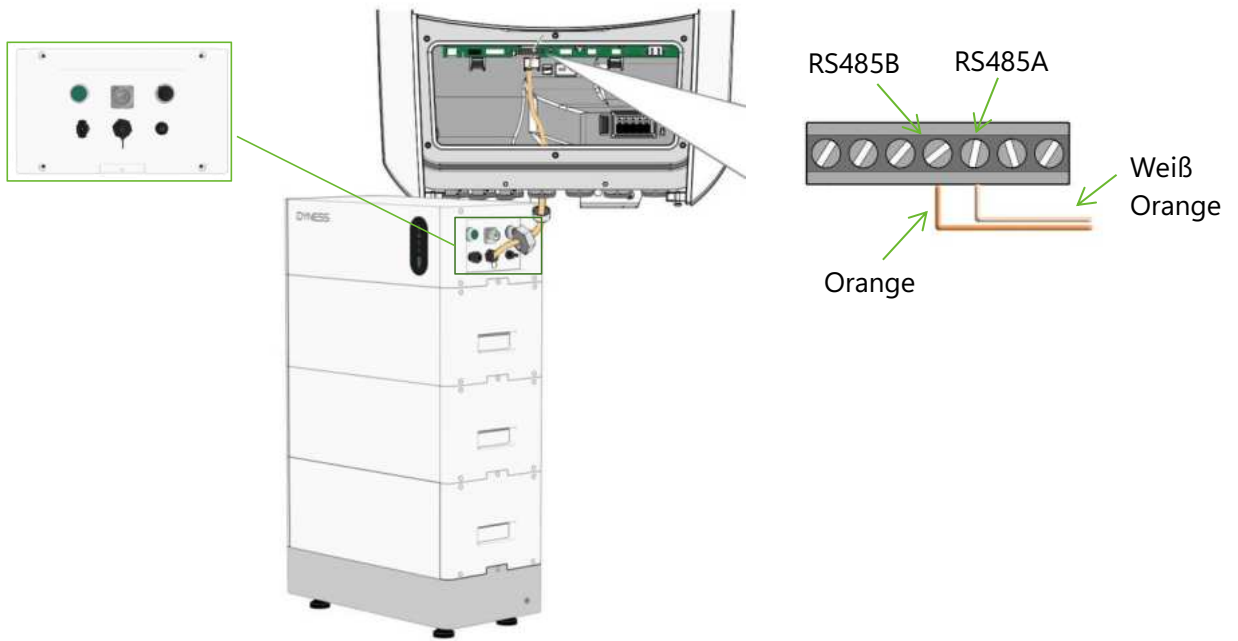

Wir empfehlen die Installation eines Trennschalters zwischen Tower Pro und Kostal.

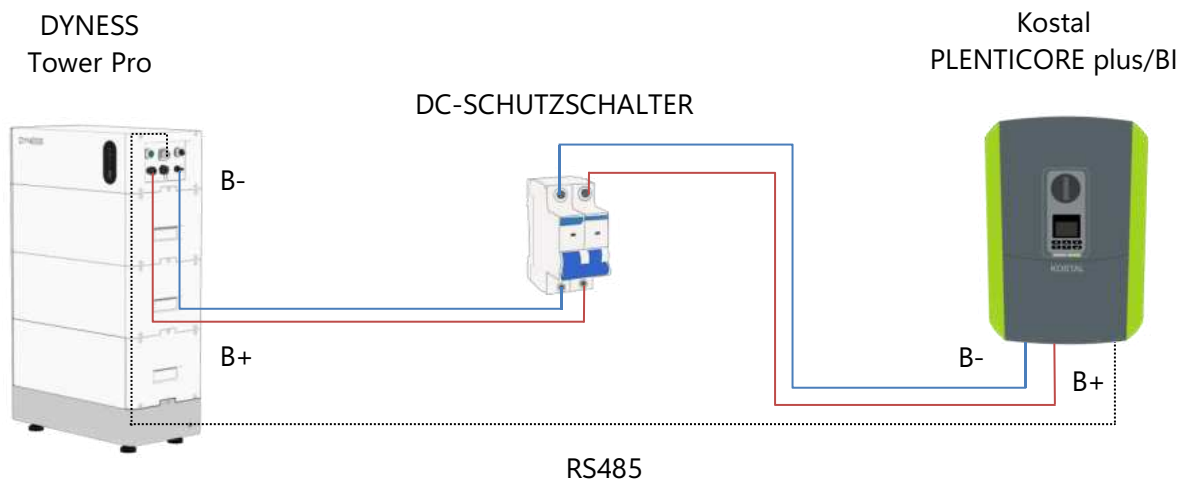

Anschlussplan Tower Pro und Kostal

5 Batterie und Wechselrichter einschalten

Wechselrichter einschalten: Schalten Sie den Schutzschalter des Stromnetzes ein, um Kostal einzuschalten. Stellen Sie den DC-Schalter auf „I“.

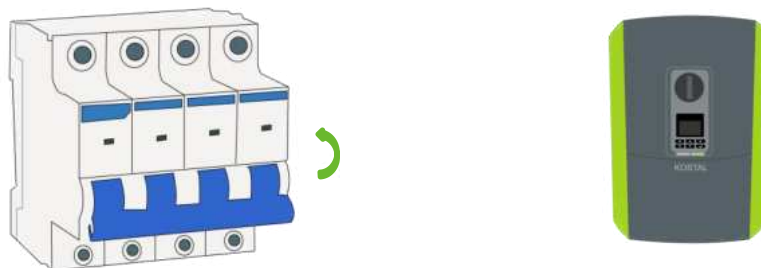

Batterie einschalten: Schalten Sie den BDU-Trennschalter des Tower Pro ein, schalten Sie den Netzschalter ein und halten Sie die Taste „WAKE“ für 10 Sekunden gedrückt.

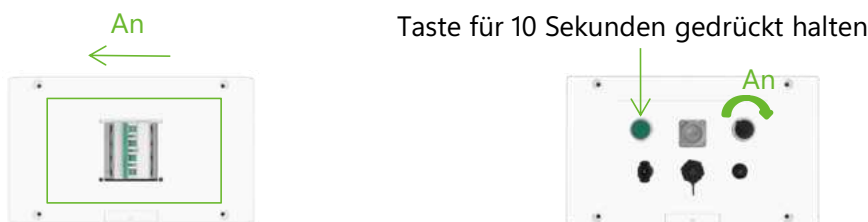

Hinweis: Wenn sich zwischen der Batterie und dem Wechselrichter ein DC-Trennschalter befindet, wie auf der vorherigen Seite angegeben, schalten Sie den DC-Trennschalter ein, nachdem Sie den Wechselrichter eingeschaltet haben und bevor Sie die Batterie einschalten.

6 Inbetriebnahme des Wechselrichters: Folgen Sie dem Installationsassistenten im Display und nehmen Sie die Einstellungen vor.

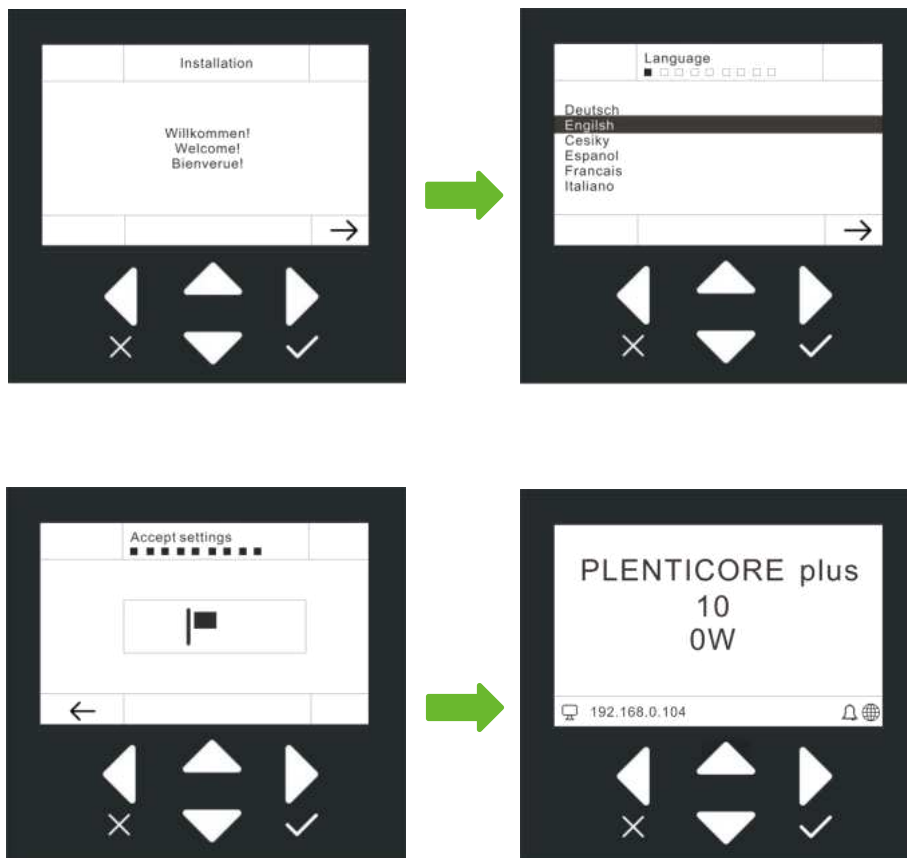

Die Inbetriebnahme ist beendet.

7 Geben Sie die IP des Wechselrichters in die URL-Zeile Ihres Browsers ein und melden Sie sich an.

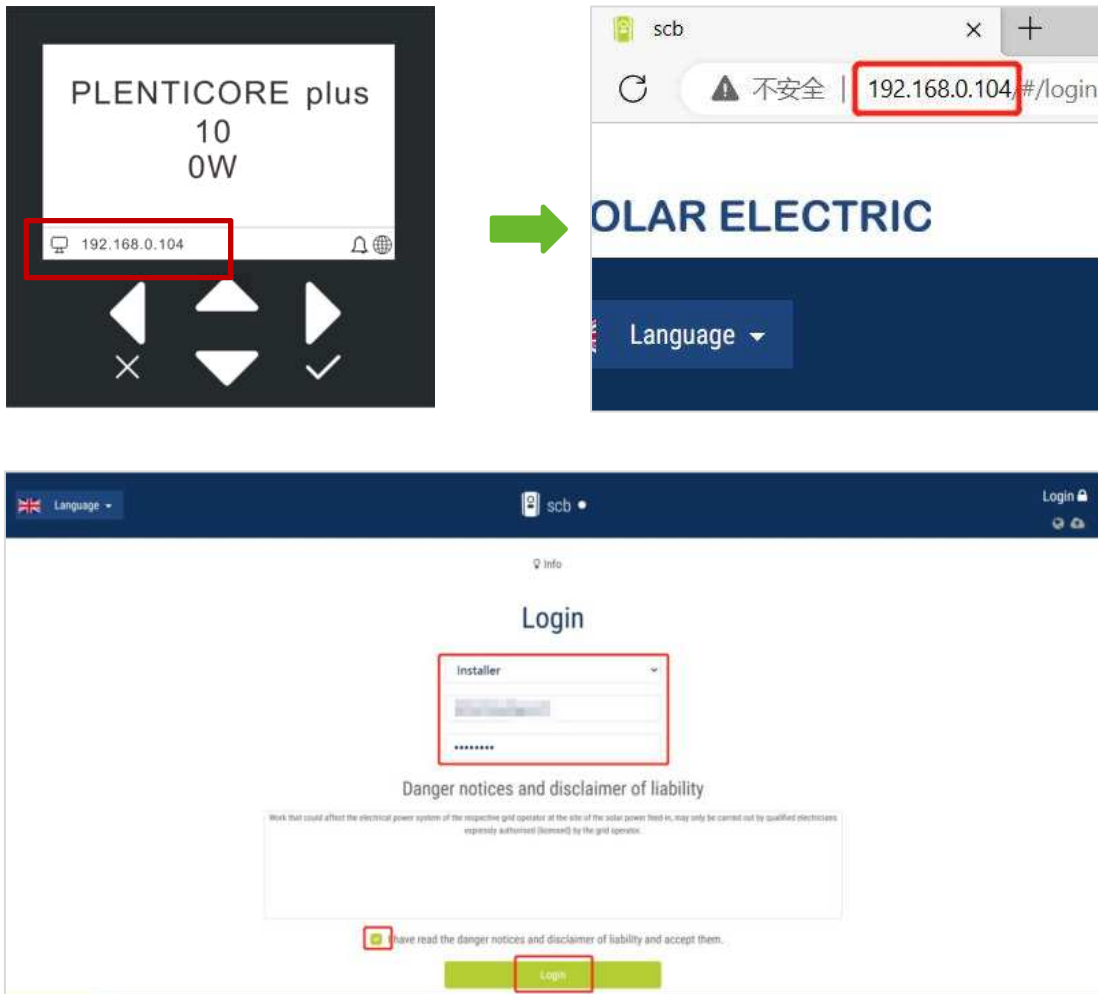

8 Ein Batterie-Aktivierungscode ist erforderlich, um DC3 des Wechselrichters zum Anschluss der Batterie freizuschalten. Erwerben Sie einen „Batterie-Aktivierungscode“ im KOSTAL Solar-Onlineshop und geben Sie ihn über den Webserver in den Wechselrichter ein: Wartungsmenü > Zusätzliche Optionen > Neue Optionen freigeben > Code eingeben.

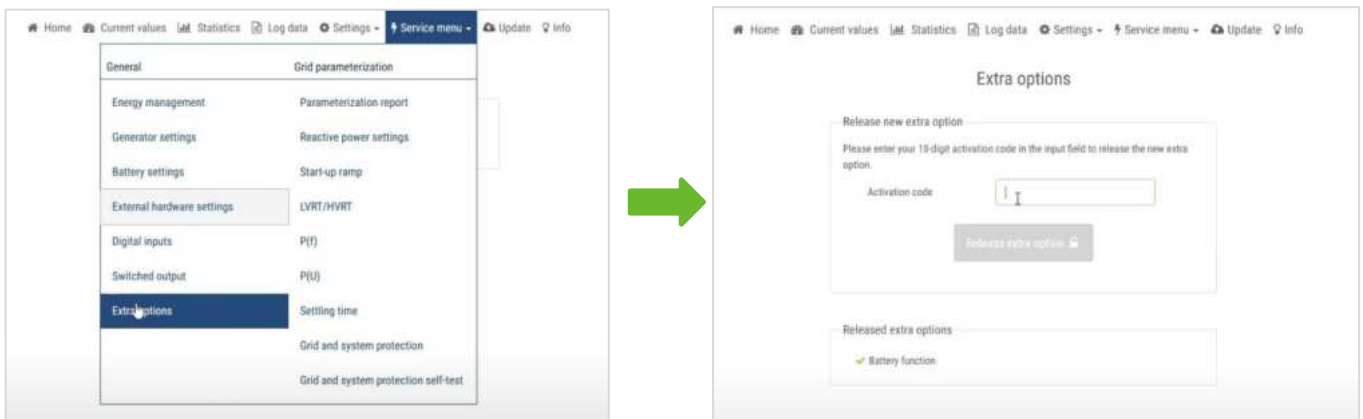

Oder im Menü des Wechselrichters: Einstellungen > Zusatzoptionen > Zusätzliche Optionen > Optionen freigeben > Optionen aktivieren > Code eingeben.



9 Wählen Sie im Dienstmenü den Batterietyp und die Parameter gemäß den Anforderungen des Kunden und speichern Sie die Einstellungen.

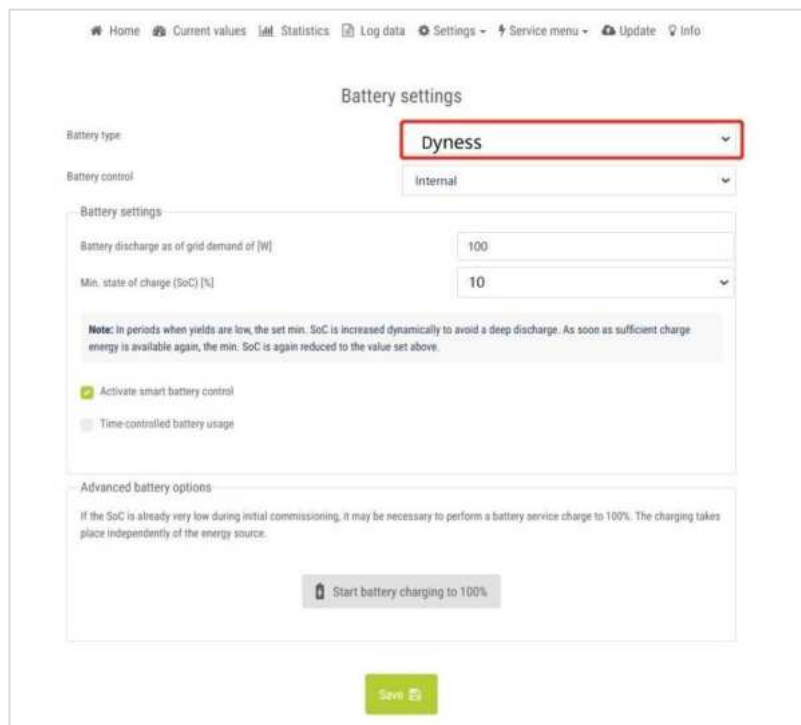
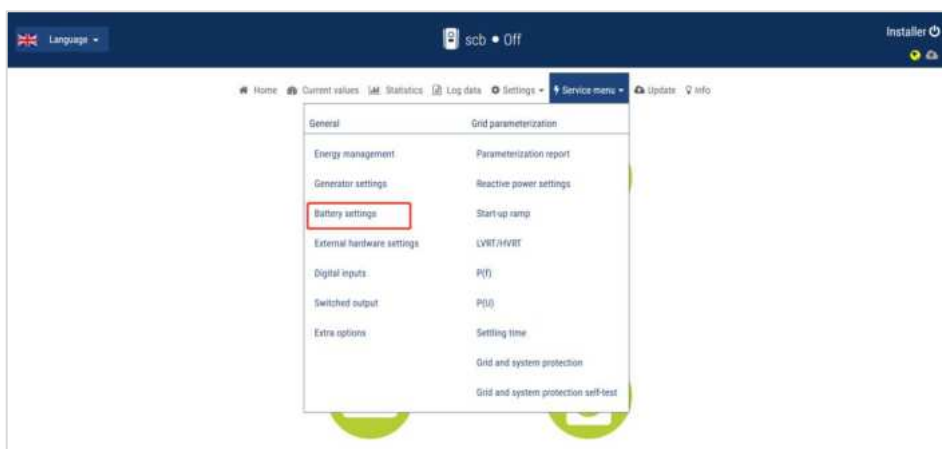

- 10 Überprüfen Sie die Batteriedaten im Display. Wenn der Batteriestatus normal ist, war die Inbetriebnahme erfolgreich.

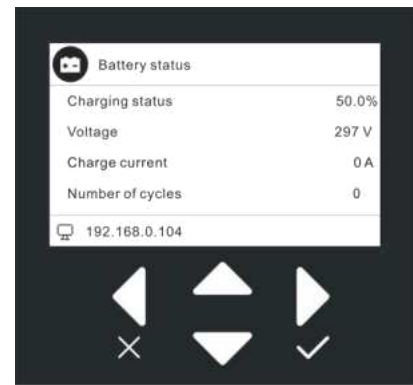



Discover Your Nature



Offizielle Website



Digitale Version

Dyness Digital Energy Technology Co., LTD.

www.dyness-tech.com