

ANWEISUNG

Zur Verbindung zwischen
Tower Pro und GOODWE GW6-15K-ET-20



Hinweis

1. Dies sind die Verbindungs- und Debugging-Anweisungen zwischen dem Tower Pro-Akku und dem GOODWE GW6-15K-ET-20.
2. Weitere Informationen zum Anschluss und zur Inbetriebnahme finden Sie in der Bedienungsanleitung für Batterie- und Wechselrichter, falls Sie diese in diesem Handbuch nicht finden können.

Anwendbarer Produkttyp

- Batteriemodell von Dyness:
Tower Pro TP7/TP11/TP15/TP19/TP23
- GOODWE Wechselrichtertyp:
GW6-15K-ET-20

Installationsschritte

- 1 Installieren Sie es gemäß der Bedienungsanleitung für Tower Pro. Nehmen Sie zum Beispiel den Tower Pro TP11.



- 2 Informationen zum Anschließen des Messgeräts, des Netzes, der Last usw. an den GW6-15K-ET-20-Wechselrichter finden Sie in der Bedienungsanleitung

Single Inverter Scheme

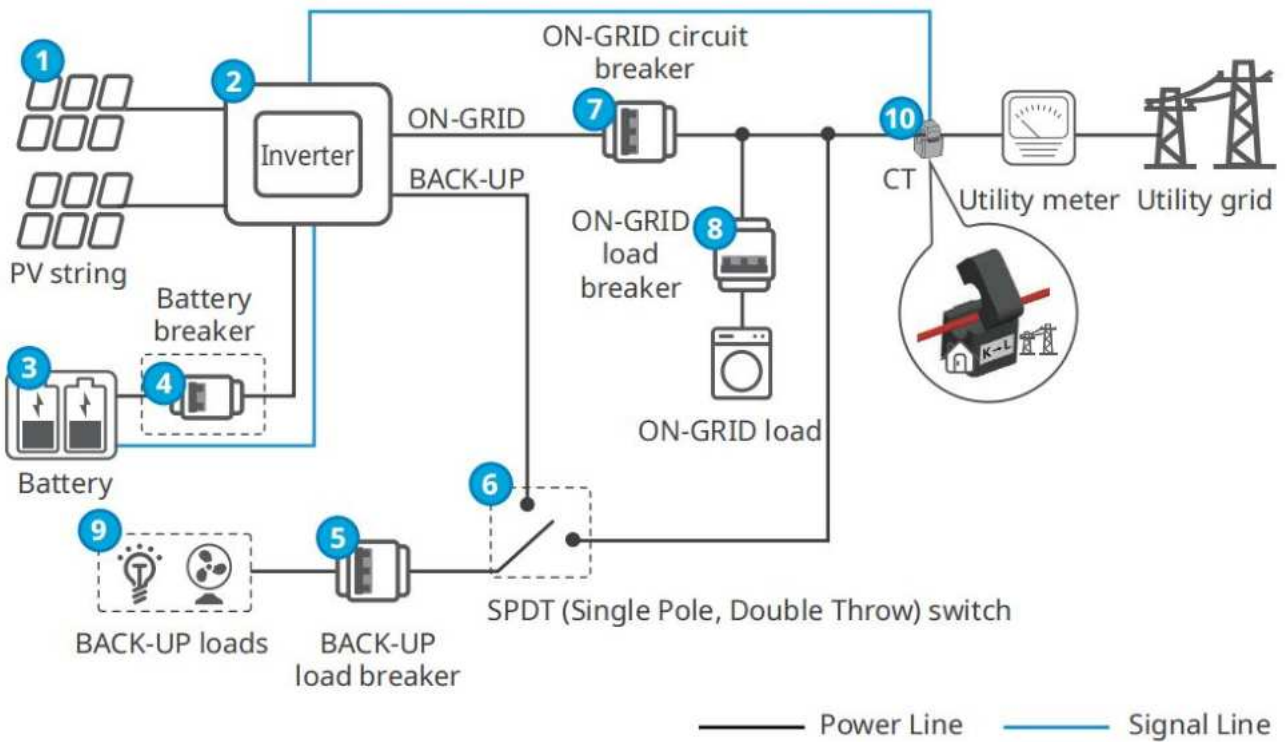

3 Schließen Sie das DC-Stromkabel der Batterie an die Anschlüsse + und - des Wechselrichters an.

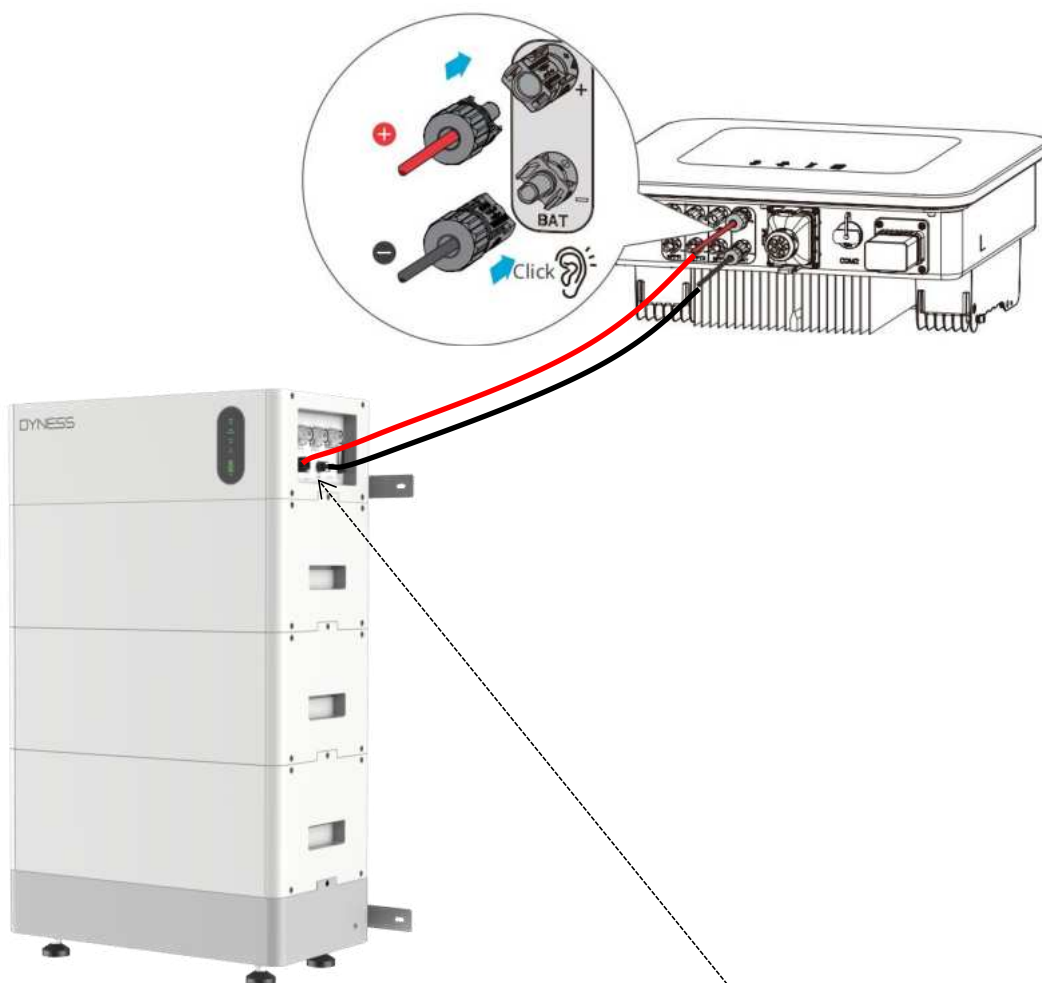

4 Schließen Sie das Batteriekommunikationsnetzwerkabel an das BMS des Wechselrichters an.

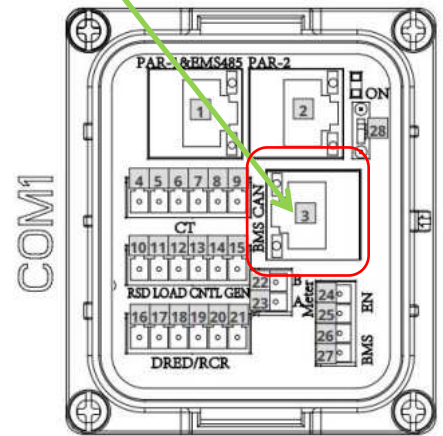
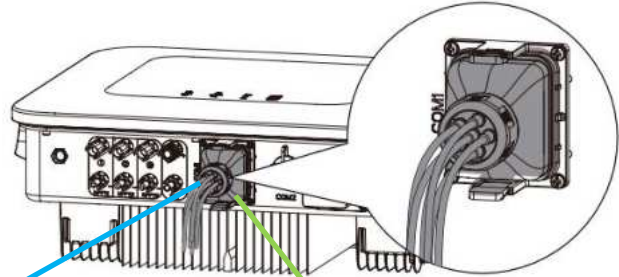

Verbinden Sie die Stromleitung zwischen der Batterie und dem Wechselrichter

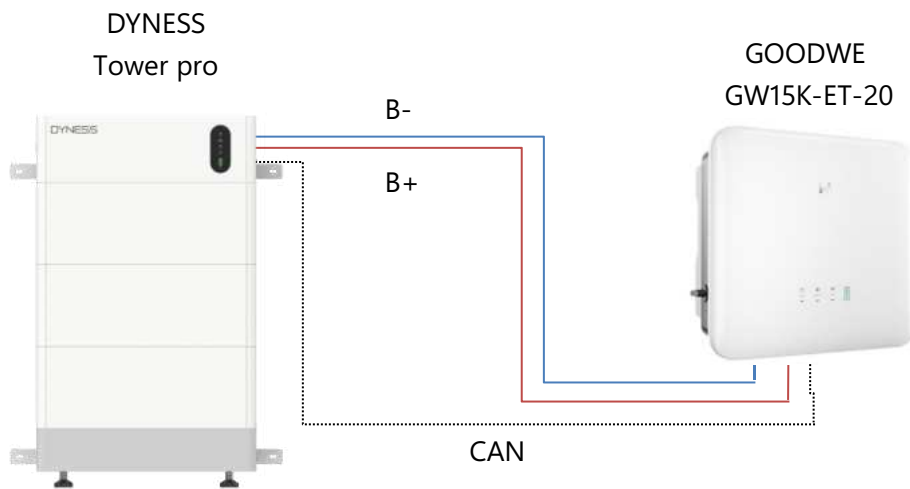

Anschlussplan von Tower pro und GOODWE

5 Einschalten der Batterie und des Wechselrichters

Einschalten des Wechselrichters: Schalten Sie den Netzschalter ein und stellen Sie den DC-Schalter in die Position „EIN“.



Schalten Sie die Batterie ein: Schalten Sie den Leistungsschalter an der BDU ein, schalten Sie den Netzschalter ein und halten Sie die Taste „Aufwecken“ 5 Sekunden lang gedrückt.



EIN



Halten Sie es 5 Sekunden lang gedrückt

6 Nachdem der Wechselrichter eingeschaltet ist, melden Sie sich bei der SolarGo Mobile App an, tippen Sie auf dem Bluetooth-Bildschirm auf die entsprechende Gerätenummer, geben Sie das Anmeldepasswort ein: goodwe2010, und wählen Sie die Sicherheitsvorschriften für das Stromnetz, den Arbeitsmodus und das Batteriemodell aus. Die detaillierten Bedienschritte sind wie folgt:

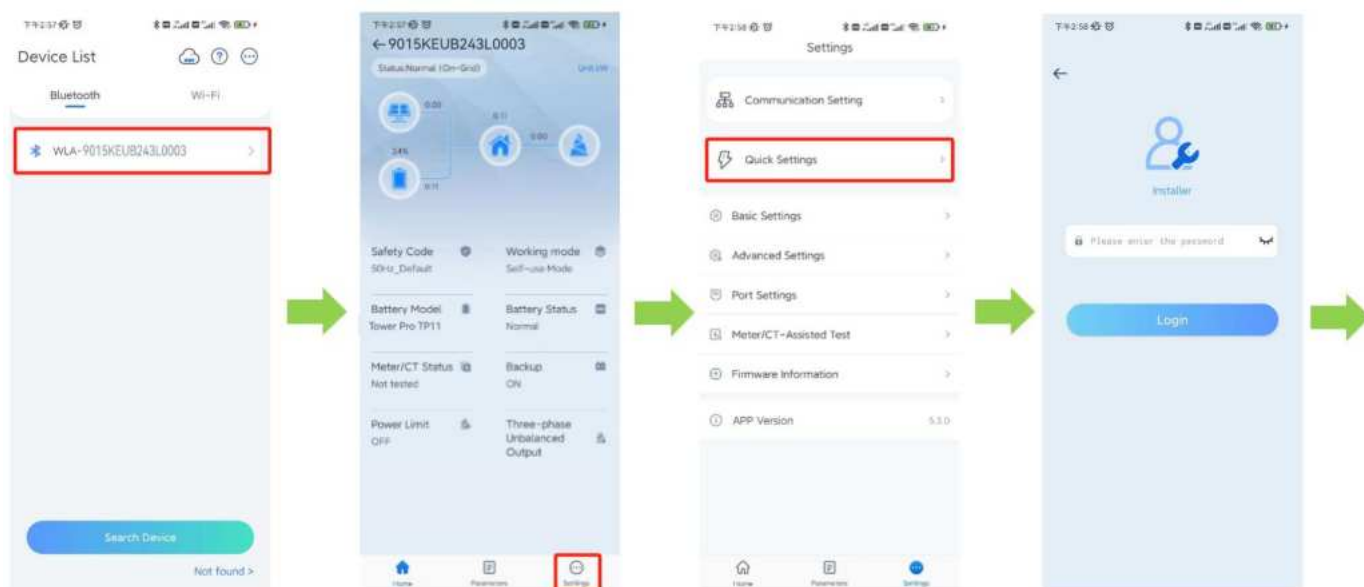

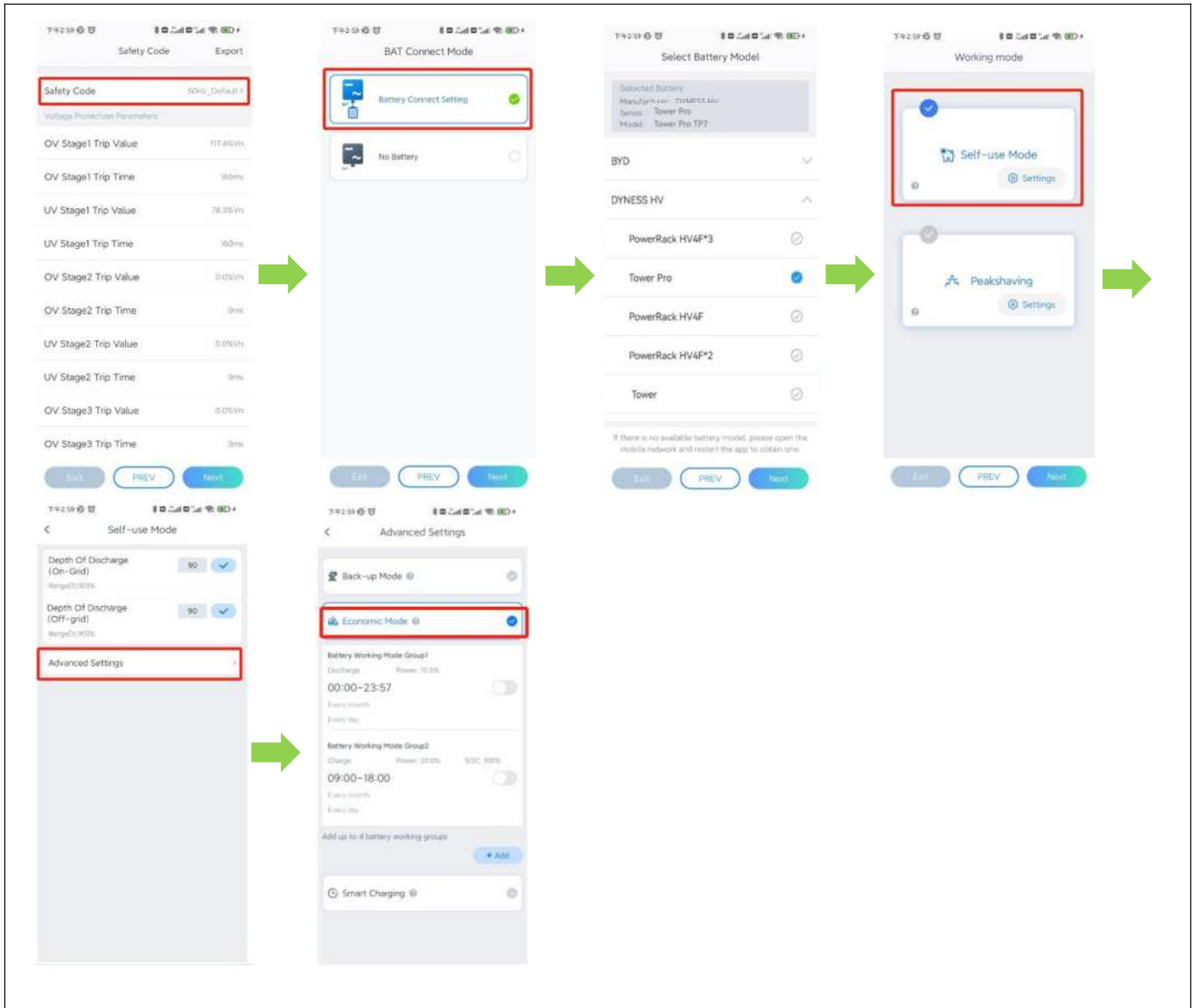

7 Nachdem das Batteriemodell eingestellt ist, können Sie die Batterieinformationen in der APP anzeigen. Die detaillierten Schritte sind wie folgt:

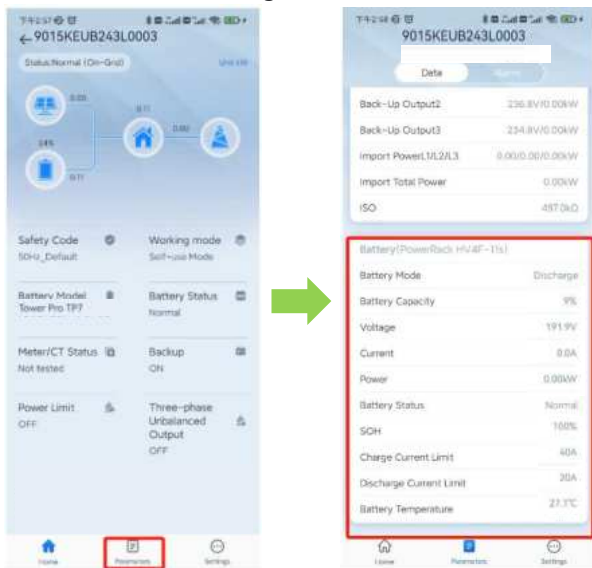

8 Nachdem die Kommunikation zwischen der Batterie und dem Wechselrichter normal verlaufen ist, schalten Sie den Netzschalter ein, um die Informationen über das Stromnetz anzuzeigen. Die detaillierten Vorgänge

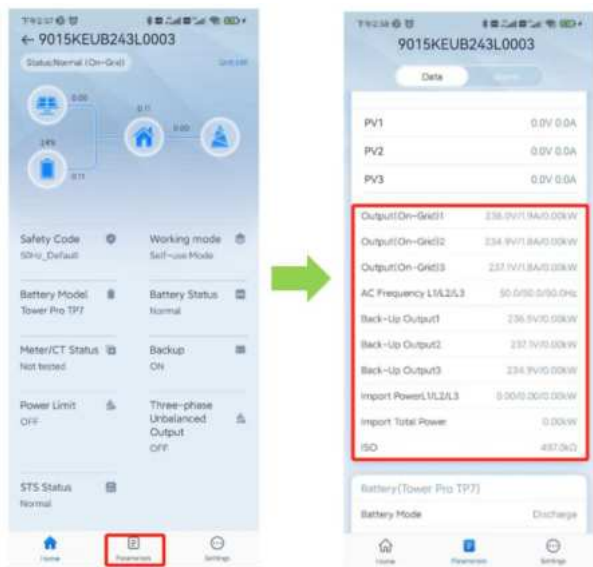

9 Stellen Sie den Arbeitsmodus des Wechselrichters auf „Öko-Modus“, um die Batterie zu laden und zu entladen. Detaillierte Einstellungen sind wie folgt: Ladeeinstellungen:

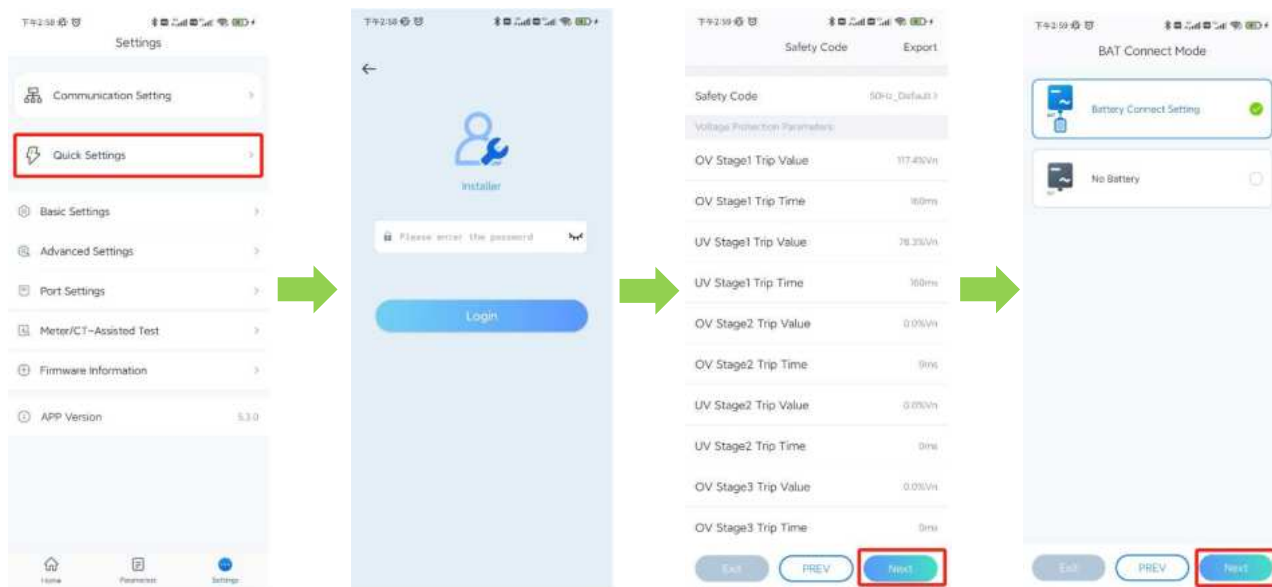

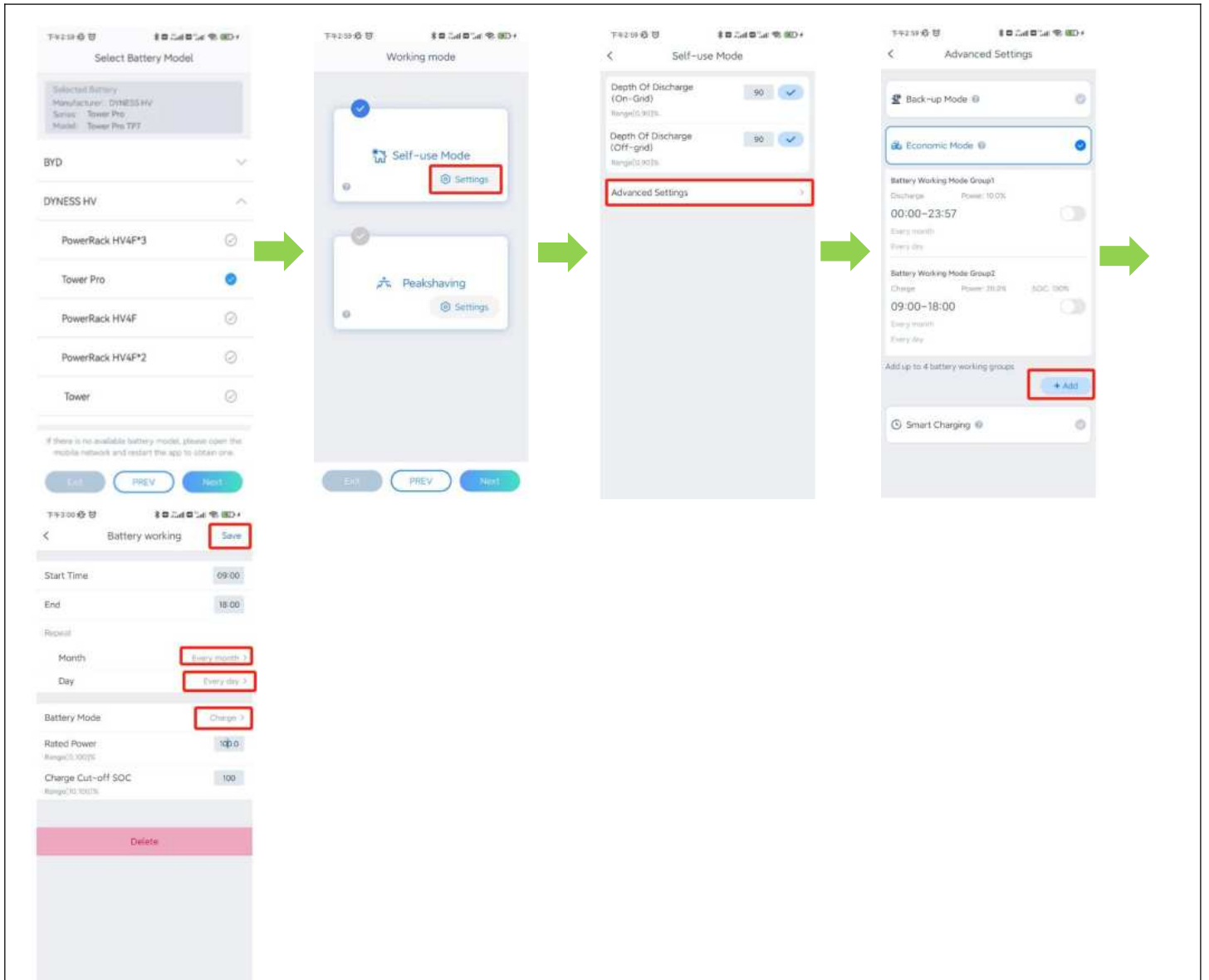

Entladungseinstellungen:

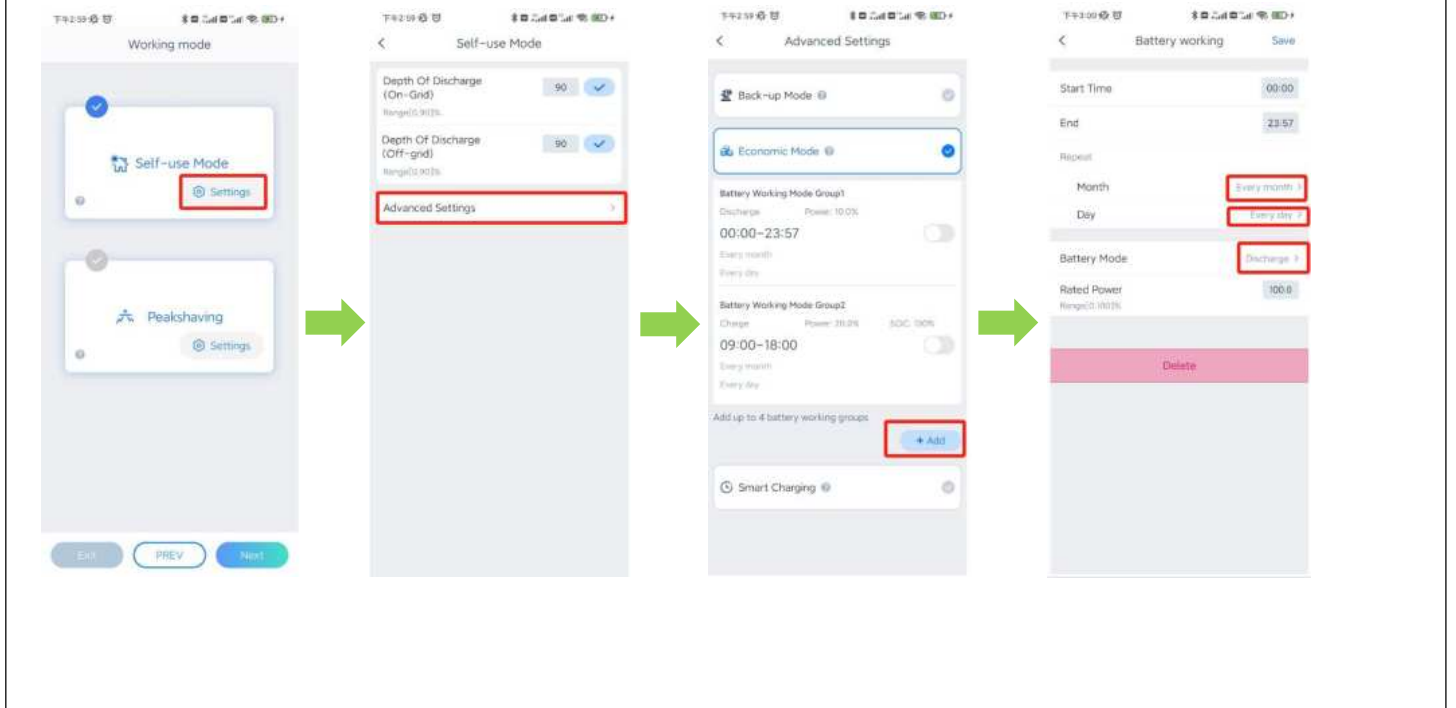

- 10 Einstellung für den Off-Grid-Modus:
Der Wechselrichter wechselt automatisch in den Off-Grid-Modus, wenn er vom Stromnetz getrennt wird.

DYNESS

Discover Your Nature



Official Website



Digital version access

Dyness Digital Energy Technology Co., LTD.

www.dyness.com